

SECC. A-A

ESCALA 6:1

SECC. B-B

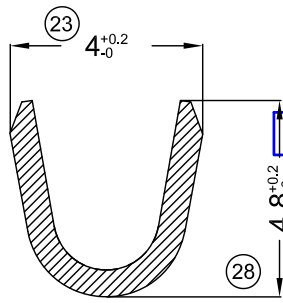

COPIA NO CONTROLADA

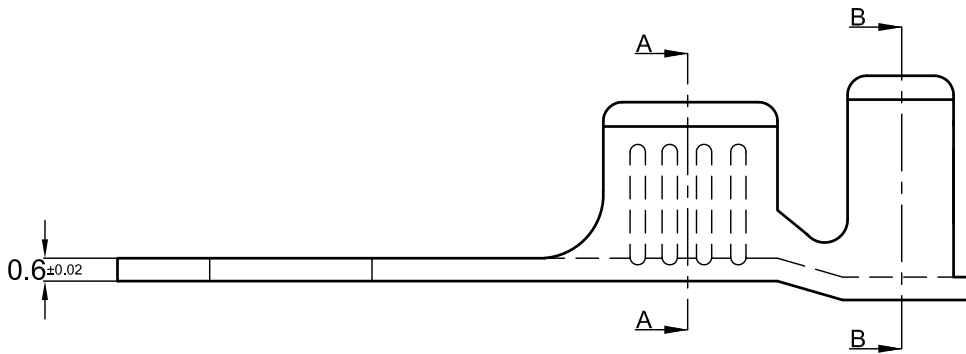
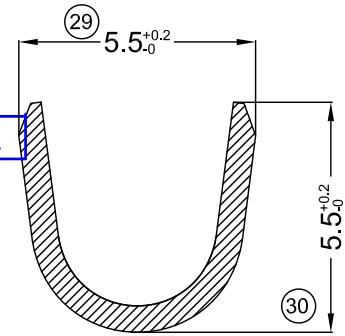

ESCALA 5:1

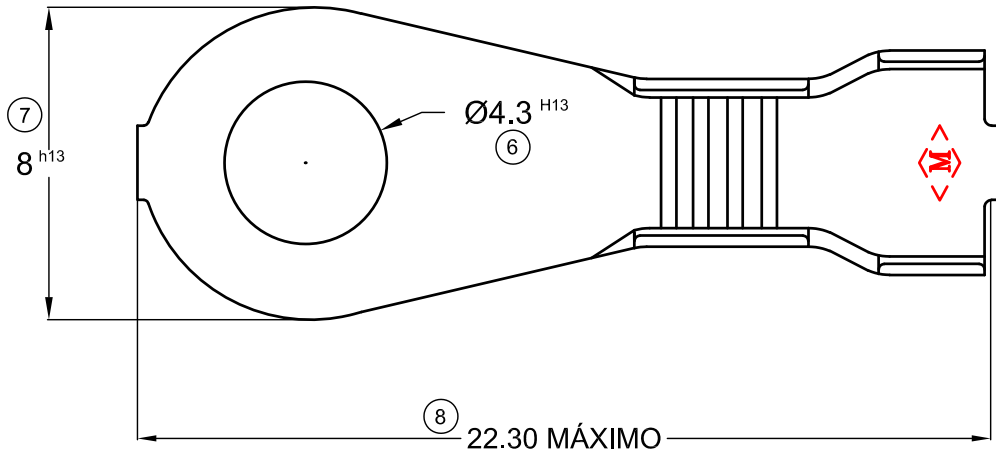

PLANO SUJETO A MODIFICACIONES SIN PREVIO AVISO

PARA PRESENTACIÓN "SUELTOS" CÓDIGO SIN "C" FINAL

CÓDIGO EN BANDA	MATERIAL	TERMINACIÓN	PIEZAS POR CARRETEL	CANTIDAD SUELTOS
1.06.13300C	LATÓN CuZn 30	NATURAL	7.000	2.000
1.06.13301C	LATÓN CuZn 30	ESTAÑADO		

PARA TORNILLO M4-- 5/32"

DIRECCIÓN DE SALIDA EN CARRETEL

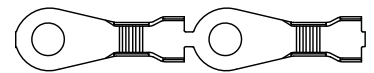

ESCALA: 1=1

N° REVISIÓN/FECHA

00	1ª EDICIÓN 12/11/2009
01	CAMBIO FORMATO DE HOJA 17/12/21

SECCIÓN CONDUCTOR

1-2.5 mm²

Ø AISLANTE

2.4-4.1 m/m

METALGRAB S.R.L



TERMINAL:

OJAL PLACA Ø 8 DIN

PLANO CLIENTE N°:13300

DIBUJÓ: D.DACAL 11/11/09
REVISÓ: F.DACAL 12/11/09