

SECC.: A-A

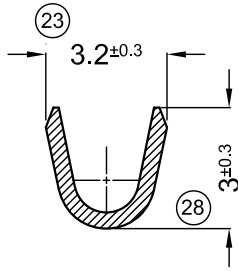

SECC.: B-B

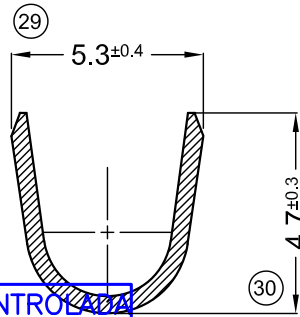

ESCALA: 5:1

COPIA NO CONTROLADA

ESCALA: 4:1

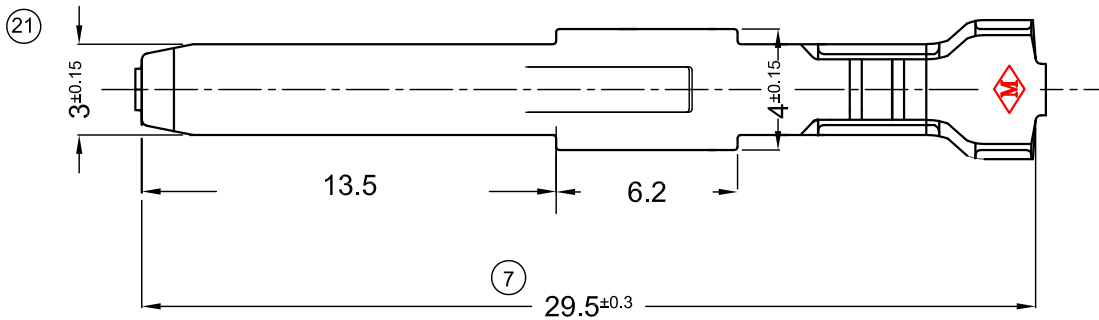
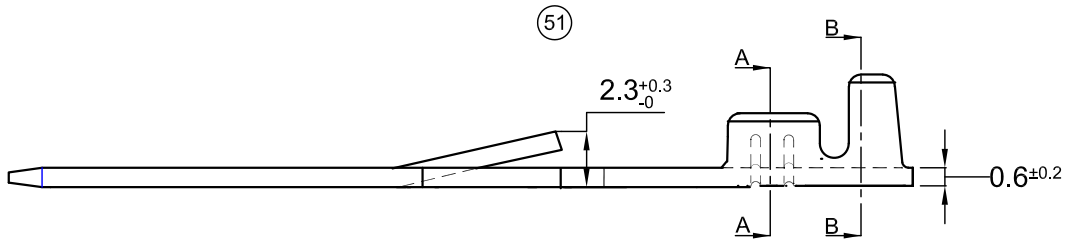

TOLERANCIAS NO ACOTADAS ±0.2

PLANO SUJETO A MODIFICACIONES SIN PREVIO AVISO

Para presentación sueltos: Codigo sin "C" final

CÓDIGO EN BANDA	MATERIAL	ESPESOR	TERMINACIÓN	PIEZAS POR CARRETEL	CANTIDAD SUELTOS
1.02.0715C	LATÓN CuZn 30	0.6 ± 0.02	NATURAL	5.000	2.000
1.02.0716C	LATÓN CuZn 30	0.6 ± 0.02	ESTAÑADO		

DIRECCIÓN Y FORMA DE SALIDA DEL CARRETEL

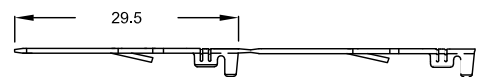

ESCALA: 1=1

N°	
00	PRIMERA EDICIÓN 26/01/96
01	CAMBIO FORMATO DE HOJA 11/12/2021
DIBUJO: R. ALVAREZ	16 / 01 / 96
REVISÓ: F. DACAL	26 / 01 / 96

RANGO CONDUCTOR

0.50-1mm<sup>2</sup>

RANGO AISLANTE

Ø EN m/m)  
2.1-2.8

METALGRAB S.R.L.



TERMINAL:

PALA MACHO 3 x 0.60

PLANO CLIENTE N° 0715